

Temat opracowania: **PROJEKT MONTAŻU URZĄDZEŃ
INFRASTRUKTURY REKREACYJNEJ
stanowiącej Otwartą Strefę Aktywności OSA
Siłownia plenerowa - obiekt kat VIII**

Adres obiektu: **MOKAS**
Obręb **0023 Mokas**
Jedn. ewid. **142807-2 Gmina Sochaczew**
dz. nr ew. gr. **248**

Inwestor: **GMINA SOCHACZEW**
96-500 Sochaczew
ul. Warszawska 115

Projektant : techn.Alicja Czyżniewska
Sochaczew, ul. Żeromskiego 26/8
upr .bud. 54/85-Sk-ce
w specj. architektonicznej
i konstrukcyjno-budowlanej

Alicja Czyżniewska
ul. Żeromskiego 26/8, 54/85-Sk-ce
w zakresie architektonicznym i konstr.-budowl.
MAZ/50/3363/02

PROJEKTY-NADZORY-WYCENY
Alicja Czyżniewska
96-500 Sochaczew, ul. Żeromskiego 26/8
REGON 016209420, NIP 837-120-62-95
tel. 0-603-400-695
e-mail: alicja.czyzniewska@wp.pl

luty 2018 r.

SPIS TREŚCI

1. strona tytułowa	str. 1
2. spis treści	str. 2
3. oświadczenie autora projektu	str. 3
4. kopia uprawnień i wpisu do izby autora projektu	str. 4-5
5. mapa do celów opiniodawczych w skali 1:1000	str. 6
6. wypis z rejestru gruntów	str. 7-8
7. dokumentacja fotograficzna terenu pod siłownię	str. 9
8. opis techniczny do proj. zagospodarowania oraz montażu urządzeń	str.10-14
9. projekt zagospodarowania terenu w skali 1:1000 – z określeniem stref bezpieczeństwa	str. 15
10. wykaz projektowanej zieleni	str. 16
11. zestawienie i wizualizacja przykładowych projektowanych urządzeń i wyposażenia siłowni	str. 17-28
12. informacja dotycząca bezpieczeństwa i ochrony zdrowia	str. 29

Alicja Człupnińska
upr. inż. 114/00731-ce
w zakresie techniki i konstrukcji
MAZ/63/3363/02

O Ś W I A D C Z E N I E

Niniejszym oświadczam że, projekt montażu urządzeń infrastruktury rekreacyjnej stanowiącej Otwartą Strefę Aktywności (OSA) usytuowanych na działce nr ewid gr.248 we wsi Mokaś, obręb 0023 Mokaś, gmina Sochaczew, został wykonany zgodnie z obowiązującymi normami, wiedzą techniczną, przepisami Prawa Budowlanego i jest kompletny z punktu widzenia celu jakiemu ma służyć

Alicja Cżyżniewska
UDR 141 755/5K-co
w zakresie architektury i inżynierii budowlanej
MAZ/IO/3363/02

Projektowana lokalizacja siłowni plenerowej na dz. nr ewid. 248 we wsi Mokas gmina Sochaczew



Ogólny widok terenu pod siłownię do usytuowania przed rzędami tui rosnącymi przy granicy działki sąsiedniej, z prawej strony ogrodzony istniejący plac zabaw

Alicja Czerniewska
upr. arch. nr/00085/01-00
w zakresie architektury krajobrazu i architektury
MAZ/34/3363/02

**OPIS TECHNICZNY DO PROJEKTU LOKALIZACJI
ORAZ MONTAŻU URZĄDZEŃ SŁUŻĄCYCH REKREACJI
stanowiącej Otwartą Strefę Aktywności OSA
Siłownia plenerowa**

Inwestor : Gmina Sochaczew
ul. Warszawska 115
96-500 Sochaczew

Adres inwestycji Mokas
obręb 0023 Mokas
dz. nr ewid.248

1. INFORMACJE OGÓLNE

1.1 Podstawa opracowania

- Wytyczne inwestora
- Pomiary i wizje w terenie
- Obowiązujące Prawo Budowlane z aktualnymi zmianami
- Wytyczne w sprawie warunków technicznych ze zmianami

1.2 Cel i zakres opracowania

Przedmiotem opracowania jest dokumentacja stanowiąca podstawę i wytyczne do realizacji ogólnodostępnej, wielofunkcyjnej plenerowej strefy aktywności skierowanej do różnych grup wiekowych oraz tworzenie przestrzeni aktywności sportowej sprzyjającej międzypokoleniowej integracji społecznej która podniesie w sposób znaczący estetykę przestrzeni publicznej i poprawi jakość życia mieszkańców danego obszaru.

Zakres opracowania obejmuje:

- lokalizację siłowni plenerowej z montażem 6-u urządzeń rekreacyjnych w tym jedno urządzenie przystosowane dla osób niepełnosprawnych (motyl integracyjny)
- wydzielenie na obszarze siłowni strefy relaksu w tym 4 ławki , plenerowy stolik do gier planszowych, plenerowe urządzenie do gry, doposażenie istniejącej zieleni niskiej w zieleń średnią i wysoką

2. Informacja o istniejącym zagospodarowaniu terenu

Projektowana siłownia plenerowa oznaczona na projekcie zagospodarowania Z1 literami a,b,c,d usytuowana jest w północnej części działki nr ewid.248 i jest własnością inwestora- Gminy Sochaczew

Działka powyższa leży na terenie oświaty, nauki i kultury oraz budynków sportowych czyli przy placówce oświatowej – szkole podstawowej w Mokaś.

Teren przeznaczony pod siłownię lokalizuje się na nieczynnym oświetlonym boisku utwardzonym asfaltem, który obecnie pełni rolę placu manewrowego.

Przed przystąpieniem do montażu urządzeń na obszarze siłowni będzie zerwany asfalt z wymianą na grunt przepuszczalny i ziemię pod trawę i krzewy

Działka nr ewid.248 jest ogrodzona i posiada dojazd od strony drogi gminnej. Od wschodniej strony inwestor ostatnio inwestor zakupił działkę nr ewid. 247/5 z przeznaczeniem na boisko szkolne które będzie przylegać wysokim ogrodzeniem z siatki do przedmiotowej siłowni a plac zabaw ulegnie nieznacznemu przesunięciu. Stworzy się zintegrowany obiekt przeznaczony do aktywnego wypoczynku z różnymi formami aktywności dla wielopokoleniowej społeczności.

Dane dotyczące ochrony zabytków i wpływu działalności górniczej

Teren objęty opracowaniem nie jest objęty ochroną konserwatorską ani nie leży na terenach szkód górniczych oraz na terenach objętych ochroną szczególną.

3. Projektowane elementy zagospodarowania siłowni plenerowej

Projektuje się lokalizację następujących urządzeń i wyposażenia stanowiących strefy; sprawnościowe i relaksu określone w/g numeracji projektu zagospodarowania Z1 zachowując odległości siłowni od innych urządzeń i obiektów, granic działki a także dróg zgodnie z obowiązującymi przepisami.

- | | |
|------------------------|----------|
| 1. Motyl integracyjny | - szt. 1 |
| 2. Wyciąg + Wyciskanie | - szt. 1 |
| 3. Biegacz | - szt. 1 |
| 4. Jeździec | - szt. 1 |

5. Twister +Wahadło	- szt. 1
6. Orbitrek	- szt. 1
7. Stół do tenisa stołowego	- szt. 1
8. Stół do szachów	- szt. 1
9. Ławka z oparciem	- szt. 4
10. Kosz na śmieci	- szt. 1
11. Tablica informacyjna z instrukcją obsługi urządzeń	- szt. 1
12. Stojak na rowery na 5 stanowisk	- szt. 1

Uszczegółwienie urządzeń zawiera zestawienie z wizualizacją w dalszej części opracowania.

Każde urządzenie sytuowane jest w taki sposób aby zachowane były strefy bezpieczeństwa uwzględniające specyfikę danego urządzenia, zgodnie ze szkicem zagospodarowania - rys.Z1, który jest rysunkiem przykładowym.

Podstawowe wymagania dotyczące urządzeń

Projektowane urządzenia winny posiadać Certyfikaty na zgodność z polskimi Normami:

- PN-EN 1176; 2009 Wymagania bezpieczeństwa i metody badań
- PN-EN 16630:2015-06 Wyposażenie siłowni plenerowych zainstalowanych na stałe
- PN-EN 1177:2009 Wyposażenie placów zabaw i nawierzchnie z jej nowelizacjami
- PN-EN 1177:2009 Wyposażenie placów zabaw i nawierzchnie z jej nowelizacjami
- PN-EN 1177:2009 Nawierzchnie placów zabaw amortyzujące upadki – Wymagania krytycznej wysokości upadku

Projektowane urządzenia winny być zamontowane zgodnie z instrukcją wybranego producenta danego urządzenia na prefabrykowanych elementach fundamentowych dostarczonych przez producenta.

4. Projektowana zielen

W zakresie opracowania w celu właściwego przygotowania terenu projektuje się po zerwaniu nawierzchni asfaltowej wymianę gruntu na przepuszczalny i założenie nawierzchni trawiastej W strefie relaksu na terenie siłowni projektuje się 30 mb. żywopłotu , proponując pęcherznicę

kalinolistną w trzech odmianach: o zielonym , żółtym i czerwonym zabarwieniu liści sadzonych naprzemiennie w ciągu co 70 cm, roślin nie wymagających specjalnych gleb i łatwych w utrzymaniu.

Wybrane rośliny są bezpieczne dla terenów sportowo-rekreacyjnych: nie trujące, nie parzące, nie kłujące.

5. Bilans terenu

Fragment terenu będący przedmiotem opracowania wynosi 225,0 m² i zwiększy powierzchnię działki biologicznie czynną o taką samą wartość.

6. Ochrona interesów osób trzecich

Na podstawie Rozporządzenia Ministra Infrastruktury (Dz. U. Nr 75 poz. 609 z późn. zmianami) określa się że obszar oddziaływania lokalizacji urządzeń rekreacyjnych mieści się w całości na terenie działki objętej opracowaniem, będącej we władaniu inwestora.

7. Wpływ inwestycji na otoczenie i środowisko

Przedmiotowa inwestycja nie wpłynie negatywnie na środowisko naturalne. Lokalizacja nowych urządzeń rekreacyjnych nie koliduje z istniejącym drzewostanem ani inną istniejącą roślinnością.

Nie narusza również zasobów przyrodniczych oraz nie wpływa negatywnie na otoczenie ani interesy osób trzecich.

Brak jest zanieczyszczeń gazowych, płynnych i pyłowych.

Inwestycja nie ma wpływu na emisję hałasu, wibracje oraz promieniowanie jonizujące i zakłócenia elektromagnetyczne.

8. Zagadnienia p. poż i bhp

Projektowane urządzenia winny mieć atest bezpieczeństwa „B”. Fundamenty urządzeń są standardowymi elementami prefabrykowanymi które znajdują się w ofercie producenta, przypisanymi do poszczególnych produktów. Szczegółowe warunki posadowienia i instrukcji montażu są wysyłane z poszczególnymi elementami.

9. Opinia geologiczna

Teren znany, prosty. Posadowienie obiektów punktowo max do 90 cm w gruncie. Opinia geologiczna nie jest wymagana.

10. Uwagi końcowe

Prace wykonywać zgodnie ze sztuką budowlaną i polskimi normami z atestowanych materiałów.

Alicja Czajkowska
upr. bud. nr 185/Sk-co
w zakresie architektury i inżynierii budowlanej
MAZ/BC/3363/02

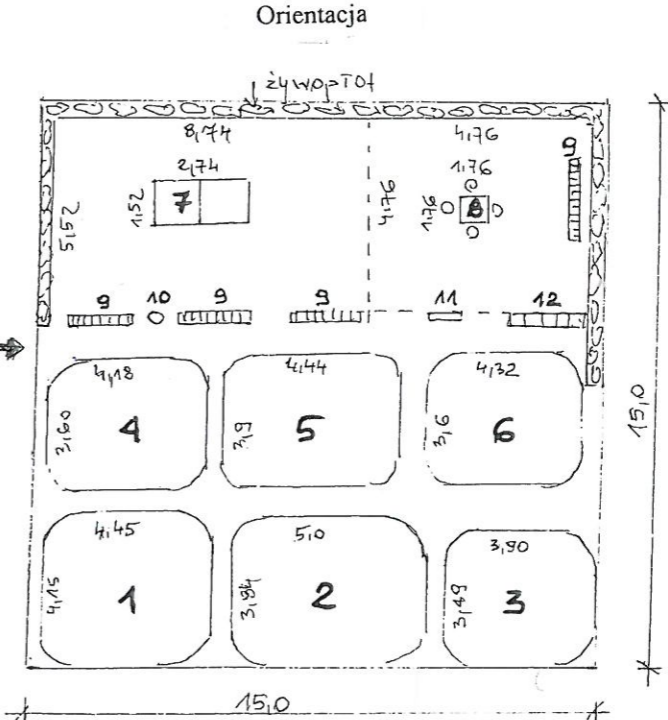
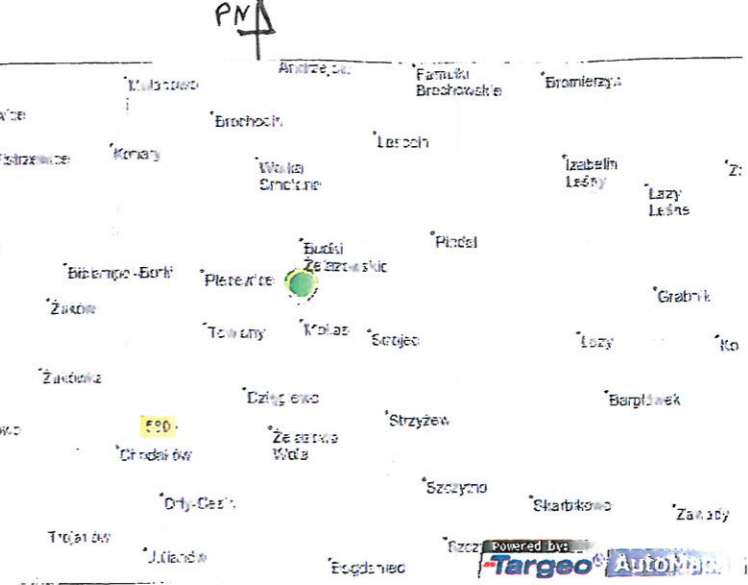
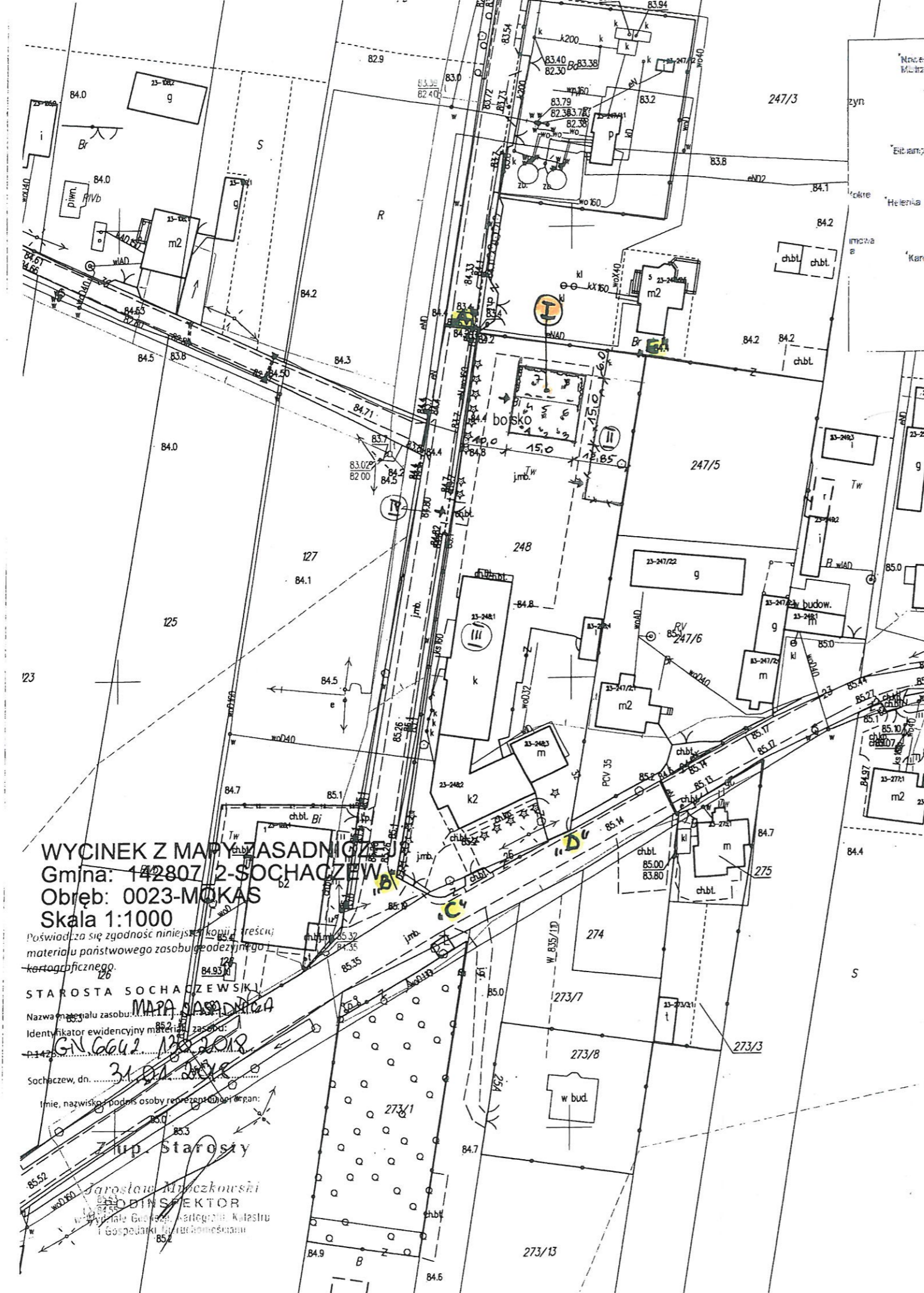

Lokalizacja urządzeń ze strefą bezpieczeństwa - skala 1:200

Zestawienie urządzeń rekreacyjnych

- 1. Motyl integracyjny - szt. 1
- 2. Wyciąg+Wyciskanie - szt. 1
- 3. Biegacz - szt. 1
- 4. Jeździec - szt. 1
- 5. Twister+Wahadło - szt. 1
- 6. Orbitrek - szt. 1
- 7. Stół do tenisa stołowego - szt. 1
- 8. Stół do szachów - szt. 1
- 9. Ławka z oparciem - szt. 4
- 10. Kosz na śmieci - szt. 1
- 11. Tablica informacyjna - szt. 1
- 12. Stojak na rowery - szt. 1

Legenda:

- ABCDE - granica opracowania - działka nr ewid.248
- I. Proj. lokalizacja siłowni plenerowej
- II. Istniejący ogrodzony plac zabaw
- III. Budynek szkolny
- IV - istniejący zjazd z drogi gminnej

WYCINEK Z MAPY KASADNICZEJ
 Gmina: 142807-2-SOCHACZEW
 Obręb: 0023-MOKAS
 Skala 1:1000

Poświadczam zgodność niniejszej kopii z treścią
 materiału państwowego zasobu geodezyjnego i
 kartograficznego.

STAROSTA SOCHACZEWSKI
 MAPA KASADNICZA

Nazwa i adres biura geodezyjnego
 Identyfikator ewidencyjny materiału zasobu
 142807-2-0023-MOKAS

Sochaczew, dn. 31.01.2018

Imię, nazwisko, podpis osoby reprezentującej organ:
 Jarosław Mieczkowski
 Dyrektor

Urząd Starosty
 Jarosław Mieczkowski
 Dyrektor
 Urząd Starosty
 Gospodarki i Urzędniczego

Inwestor Lokalizacja	Gmina Sochaczew Mokas obręb Mokas, dz. nr ew.247	Skala 1:1000	rys Z-1
Tytuł	Siłownia plenerowa		II//2018
Tytuł rysunku	PROJEKT ZAGOSPODAROWANIA TERENU		
Projektant	techn. bud. Alicja Czyżniewska -- upr bud 54/85/Sk-ce		



Pęcherznica kalinolistna (*Physocarpus opulifolius*) –szt. 43 na 30 m żywopłotu, sadzenie co 70 cm

Alicja Czerniewska
ustp. 11.04.2014/85/Sk-ca
w zakresie architektury krajoznawczej i inżynierii
MAZ/81/3363/02

Siłownia plenerowa

- Zestawienie i wizualizacja przykładowych urządzeń z określeniem stref bezpieczeństwa

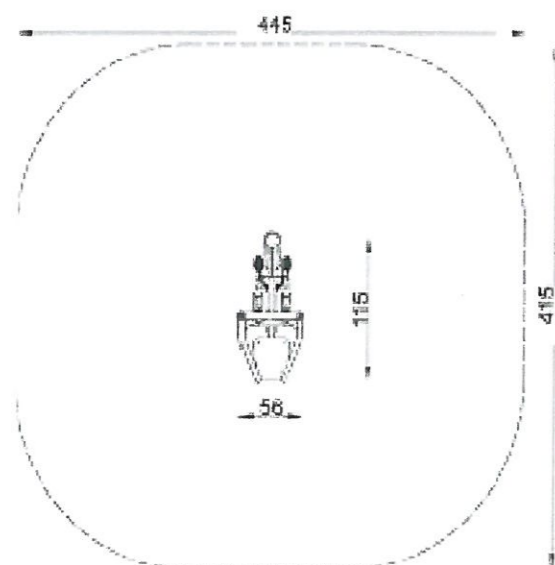

1. Motyl integracyjny- szt. 1

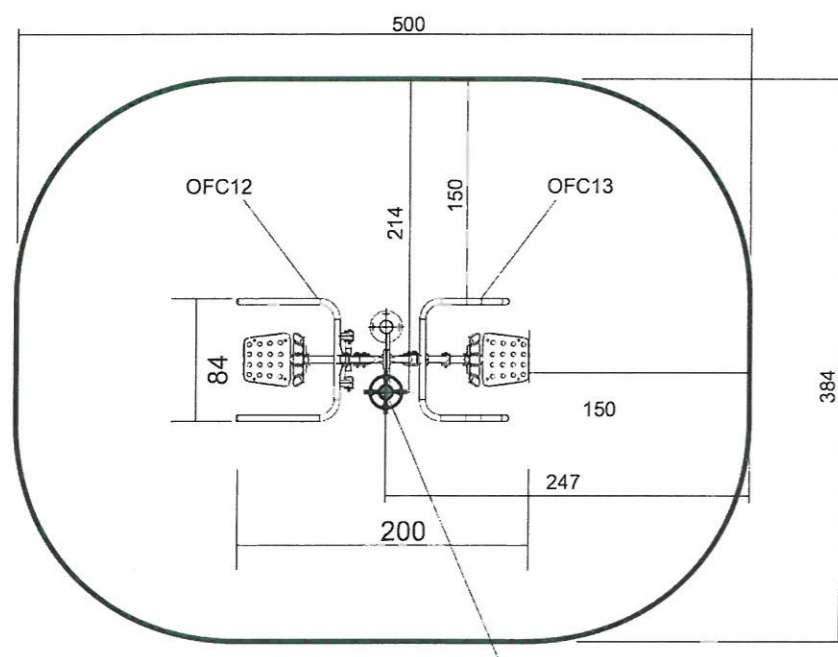

2. Wyciąg + wyciskanie – szt.1

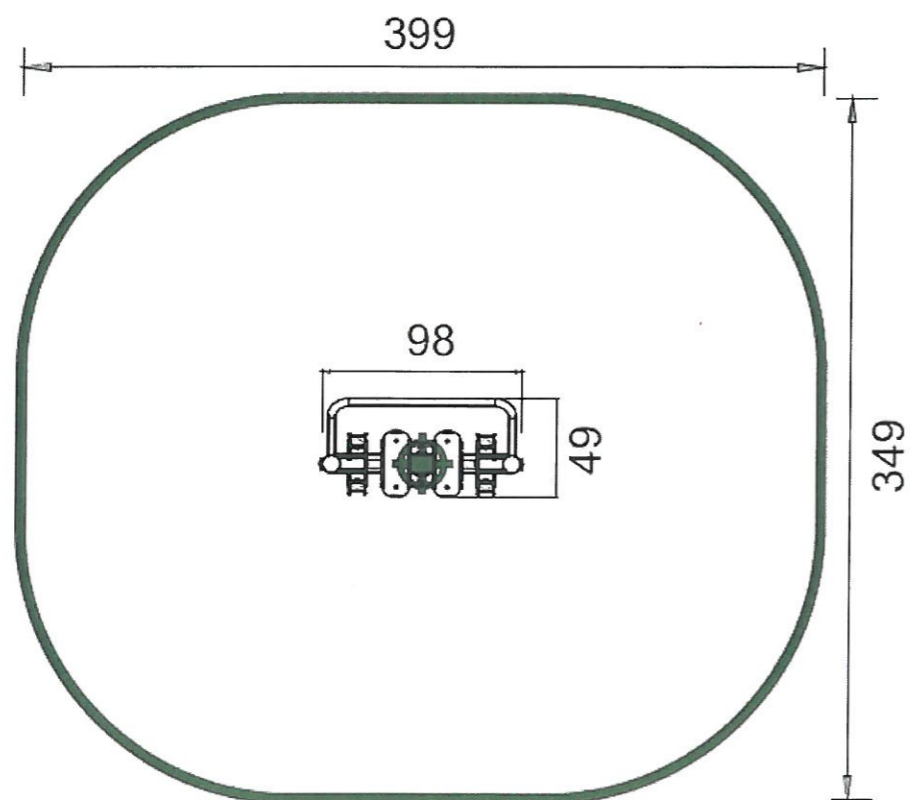

3. Biegacz- szt.1

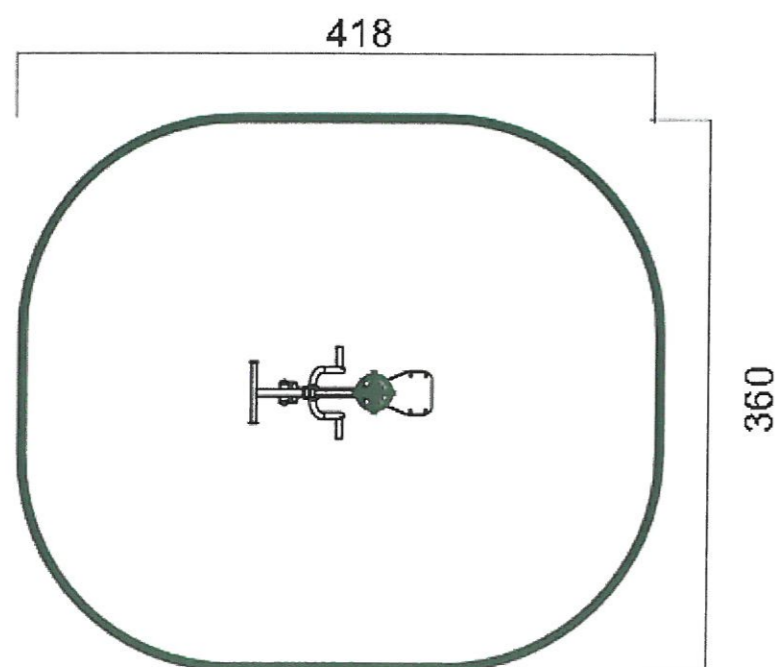

4. Jeździec – szt.1

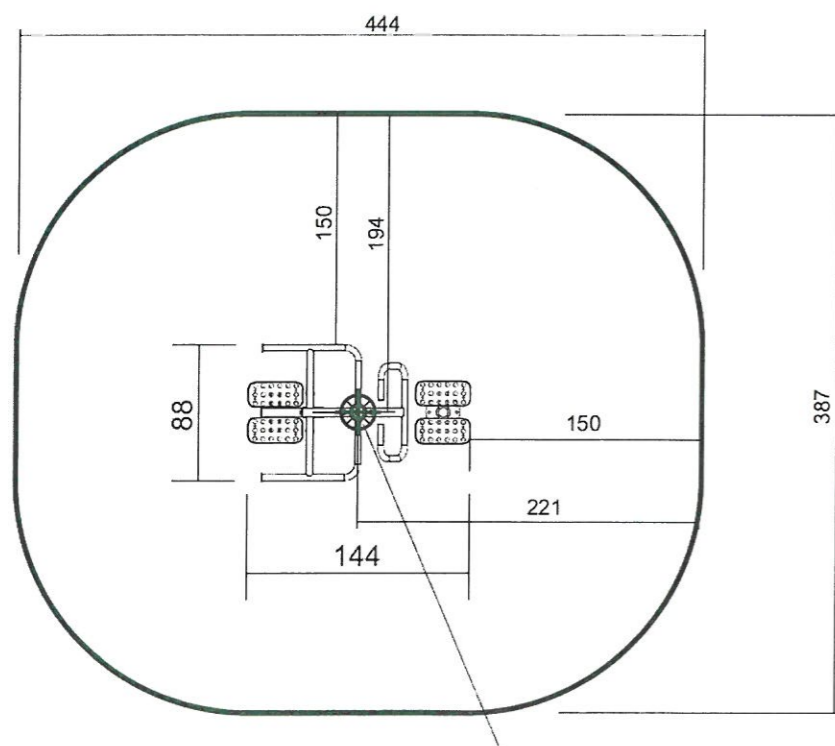

5. Twister + wahadło – szt. 1

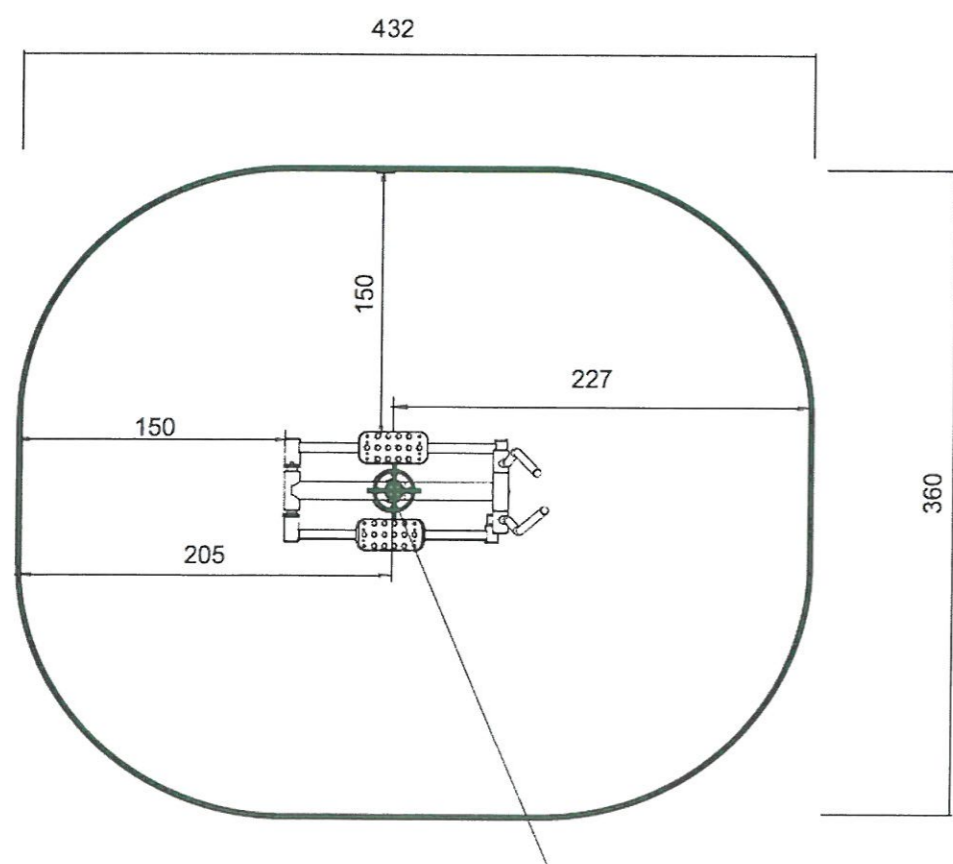

6. Orbitrek – szt. 1

Alicja Czajnikowska
ul. ... nr .../85/Sk-co
w zakresie ...
MAZ/BC/3363/02

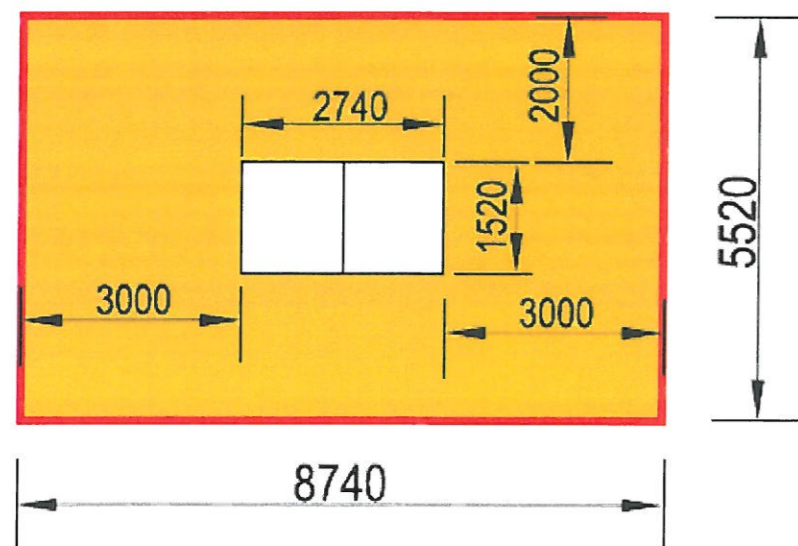
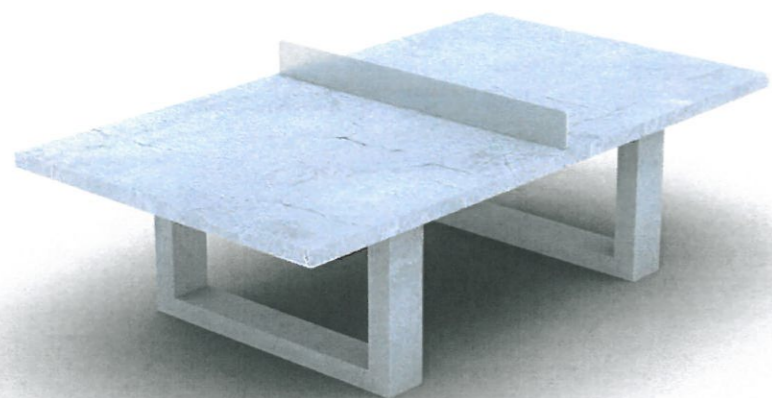

7. Stół do tenisa stołowego – szt. 1

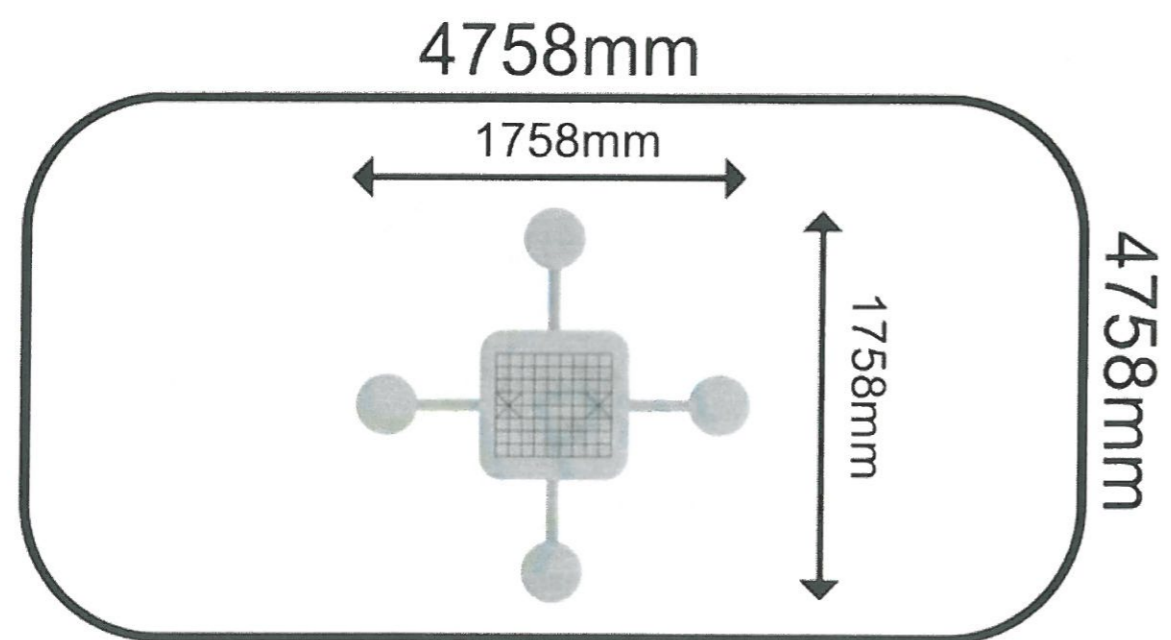

8. Stół do szachów – szt. 1

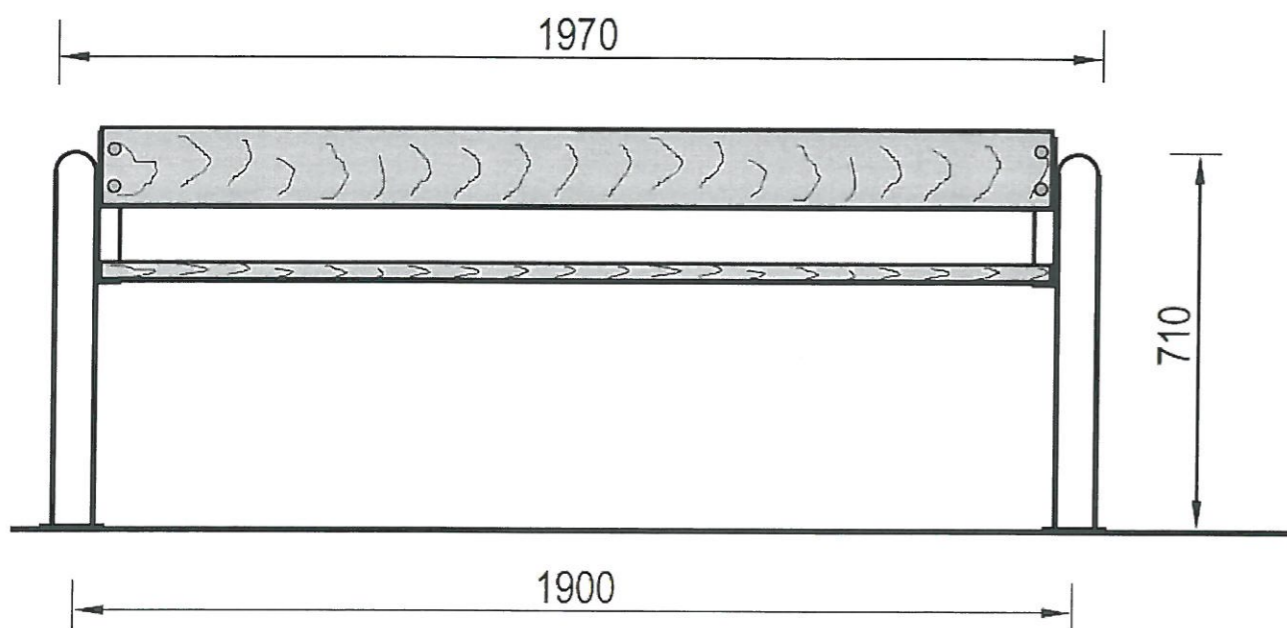
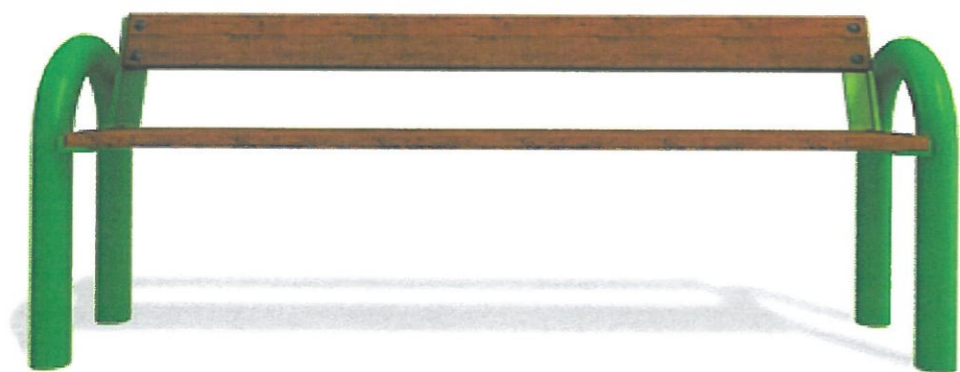

9. ławka z oparciem do wkopania – szt.4

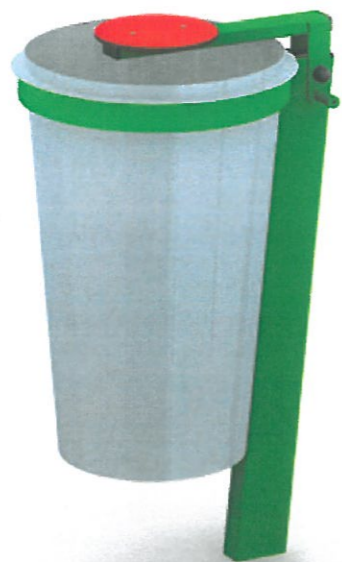

10. Kosz na śmieci do wkopania – szt. 1



11. Tablica informacyjna z regulaminem i instrukcją obsługi urządzeń- szt. 1

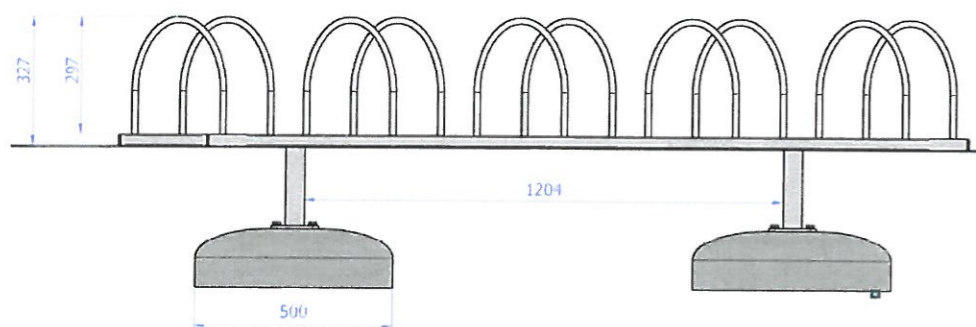

12. Stojak na rowery – 5-cio stanowiskowy – szt. 1

Informacja dotycząca bezpieczeństwa i ochrony zdrowia

Obiekty – siłownia plenerowa

Adres budowy – działka nr ewid. 248
Mokas
obręb 0023 Mokas

Inwestor – Gmina Sochaczew

1. ZAKRES ROBÓT DLA CAŁEGO ZAMIERZENIA BUDOWLANEGO ORAZ KOLEJNOŚĆ REALIZACJI POSZCZEGÓLNYCH ROBÓT

1. Roboty rozbiórkowe, ziemne, niwelacja terenu
2. montaż elementów małej architektury

2. WYKAZ ISTNIEJĄCYCH OBIEKTÓW BUDOWLANYCH

Teren ogrodzony i zabudowany budynkiem szkolnym

3. WSKAZANIE ELEMENTÓW ZAGOSPODAROWANIA DZIAŁKI LUB TERENU KTÓRE MOGĄ STWARZAĆ ZAGROŻENIE BEZPIECZEŃSTWA I ZDROWIA LUDZI.

Nie występują elementy zagospodarowania działki, które mogą stwarzać zagrożenie bezpieczeństwa i zdrowia ludzi .

Przy realizacji robót montażowych należy:

- zapewnić pracownikom odpowiednią odzież ochronną,
- używać sprawnych technicznie sprzętu i narzędzi roboczych,
- stosowane rusztowania i drabiny winny być sprawnie technicznie, i winny mieć certyfikat bezpieczeństwa,
- teren podczas robót winien być oznakowany i zabezpieczony przed osobami trzecimi.
- zapewnić na budowie apteczkę pierwszej pomocy.
- zapewnić sprawny dowóz urządzeń zabawowych, rekreacyjnych i sprzętu